

BPR+ Ver2.1 主な新機能のご紹介

BPR+Ver.2.0.0 ~ BPR+Ver.2.2.0

2025年

株式会社サン・プランニング・システムズ

iGrafX® 各バージョンでの主な新機能一覧

iGrafX Origins(v17.7.0) (BPR+ Ver 2.0.0)新機能

1. BPR+の追加機能

- ① RPA情報の項目追加とRPA対応状況一覧出力
- ② 属性コピー機能
- ③ 業務フローのパターン登録機能と帳票出力
- ④ リナンバリング機能の強化
- ⑤ ラベル機能と表示・非表示切替機能
- ⑥ 作業に紐づけられた図形の整列機能

2. BPR+管理者キットの導入

- ①登録画面の項目変更
- ②帳票のレイアウト変更
- ③登録情報の辞書化
- ④登録内容の表示方法拡張
- ⑤図形パレットの初期表示設定
- ⑥図形パレットとテンプレートの複数登録

iGrafX Origins(v17.8.2) (BPR+ Ver 2.1.0)新機能

- ・Windows11に対応
- ・Server製品(iGrafX Platform)新バージョンに対応

1. BPR+の追加機能

- ① 業務フローのパターン機能拡張(画面)
- ② 業務フローのパターン機能拡張(帳票)
- ③ 一括取込時のデータセット機能

2. BPR+管理者キットの追加機能

- ①登録情報の辞書機能UP

iGrafX Origins(v17.8.2) (BPR+ Ver 2.2.0)新機能

- ・Server製品(iGrafX Process360Live)新バージョンに対応

1. BPR+の追加機能

- ① BPR+とHACCPクリエータを同時にインストール対応
- ② 問題・課題等の図形Noの0詰め表示機能
- ③ 帳票の標準テンプレートを3桁拡張子(xls)から4桁拡張子(xlsx, xlsxm)に変更

2. BPR+管理者キットの追加機能

- ① 管理者キットで帳票に出力できる項目を追加
- ② 管理者キットで帳票に出力できる最大列番号を99から256に拡張

1. BPR+の追加機能

1. RPA情報の項目追加とRPA対応状況一覧出力
2. 属性コピー機能
3. 業務フローのパターン登録機能と帳票出力
4. リナンバリング機能の強化
5. ラベル機能と表示・非表示切替機能
6. 作業に紐づけられた図形の整列機能

2. 管理者キットの導入

1. 登録画面の項目変更
2. 帳票のレイアウト変更
3. 登録情報の辞書化
4. 登録内容の表示方法拡張
5. 図形パレットの初期表示設定
6. 図形パレットとテンプレートの複数登録

1. 図形動作への新機能追加

iGrafX® 1 - 1 RPA情報の項目追加とRPA対応状況一覧出力

作業図形に「RPA」タブが追加され、RPA化を検討するための作業情報を登録することができます。
登録した情報はExcel帳票に出力することができます。

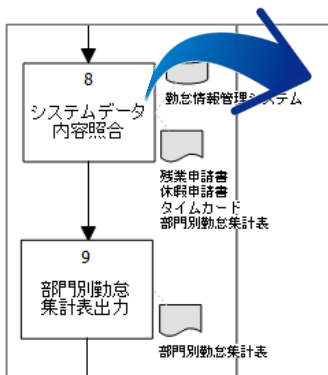

BPR - 作業

前作業: 勤怠登録 部門: 人事総務部/給与課

8 システムデータ内容照合 登録番号: [] 辞書

作業の詳細内容
定型作業: 給与課担当者は、勤怠登録データログシステムとで種別な乖離がないかチェックを行う。

基本 RPA 備考 付帯図形

分類名	項目名	項目値
作業属性	作業判断の必要性	判断必要
対応状況	作業手順	ITツールを使用する手作業
	作業件数	180
	作業時間(分)/1件あたり	10
	操作量	中
	検討事項	判断基準のリストアップし、システムで自動判断させるようにする。

項目値: 判断不要 判断必要

最大文字数: 8

OK キャンセル

帳票出力

RPA対応状況一覧

業務ID	業務名	No	作業名称	作業の概要	備考-経路	システム	規定文書	作業属性	作業時間(分)	作業件数	備考	作業判断の必要性	作業手順	操作量	検討事項	対応状況	検討事項
0001-01	勤怠登録業務	1	勤怠登録	勤怠登録業務				手作業	10	180		判断必要	ITツールを使用する手作業	中	判断基準のリストアップし、システムで自動判断させるようにする。	判断必要	
0001-02	システムデータ照合	2	システムデータ照合	システムデータ照合業務				手作業	10	180		判断必要	ITツールを使用する手作業	中	判断基準のリストアップし、システムで自動判断させるようにする。	判断必要	
0001-03	システムデータ照合	3	システムデータ照合	システムデータ照合業務				手作業	10	180		判断不要	ITツールを使用する手作業	中	判断基準のリストアップし、システムで自動判断させるようにする。	一部RPA対応	
0001-04	システムデータ照合	4	システムデータ照合	システムデータ照合業務				手作業	10	180		判断必要	ITツールを使用する手作業	中	判断基準のリストアップし、システムで自動判断させるようにする。	全作業RPA対応	

対応状況の項目で「△」「○」「◎」を選択することによって作業図形の色が変わり、視覚的に対応状況を把握することができます。

- 8 システムデータ内容照合 未選択 : 対象外or未対応
- 8 システムデータ内容照合 △ : RPA作成中
- 8 システムデータ内容照合 ○ : 一部作業RPA対応
- 8 システムデータ内容照合 ◎ : 全作業RPA対応

各種図形に登録された情報は、右クリックメニューより簡単に別の作業図形にコピー & ペーストすることができます。

属性コピー

- サブ図表の追加 (A)
- プロパティの表示... Alt+Enter
- フィールドの更新
- パターン手順一括登録
- リナンバリング(選択)
- 図形整列
- 属性コピー**
- 属性貼り付け

BPR+ - 作業

前作業 勤怠登録 部門 人事総務部/給与課

8 システムデータ内容照合 登録番号 辞書

作業の詳細内容
定型作業
給与課担当者は、勤怠登録データとログシステムとで権限な差違がないかチェックを行う。

基本 RPA 備考 付帯図形

帳票・証憑 辞書 システム 辞書 規定文書 辞書

就業申請書
休暇申請書
タイムカード
部門別勤怠集計表

勤怠情報管理システム

周期・件数 15件/月 作業時間
作業担当者 給与課担当者

OK キャンセル

属性貼り付け

※既存の配置済み作業に上書きすることもできます。

- 5
- サブ図表の追加 (A)
- プロパティの表示... Alt+Enter
- フィールドの更新
- パターン手順一括登録
- リナンバリング(選択)
- 図形整列
- 属性コピー
- 属性貼り付け**

BPR+ - 作業

前作業 勤怠登録 部門 人事総務部/給与課

5 システムデータ内容照合 登録番号 辞書

作業の詳細内容
定型作業
給与課担当者は、勤怠登録データとログシステムとで権限な差違がないかチェックを行う。

基本 RPA 備考 付帯図形

帳票・証憑 辞書 システム 辞書 規定文書 辞書

就業申請書
休暇申請書
タイムカード
部門別勤怠集計表

勤怠情報管理システム

周期・件数 15件/月 作業時間
作業担当者 給与課担当者

OK キャンセル

登録している情報はすべてコピーされます。

iGrafX® 1-3 業務フローのパターン登録機能と帳票出力

条件による業務フローのパターンを登録し、ハイライトで視覚的に強調することができます。また登録したパターンの業務で帳票を出力することができます

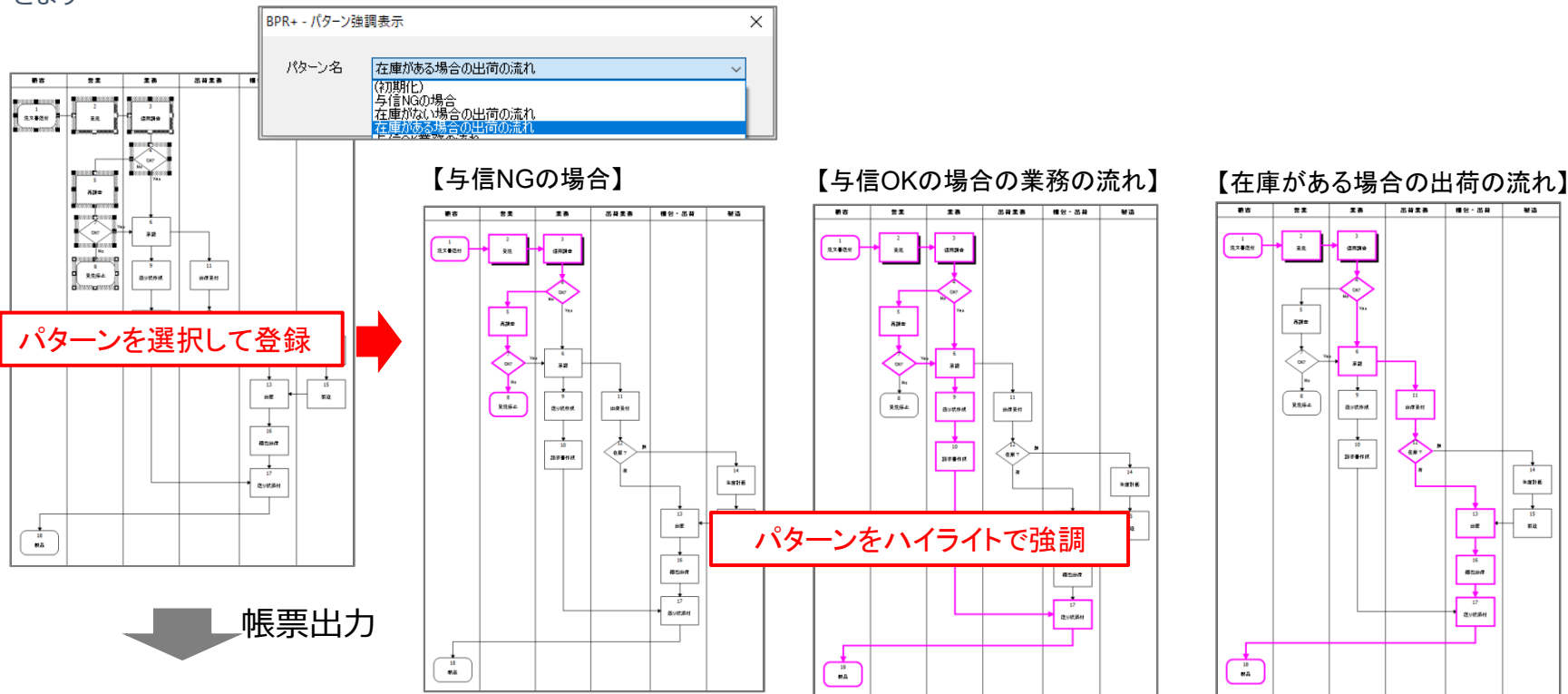

項目ID	業務名	※	作業名称	タイプ	作業の詳細内容	時間	担当者
00001	1	注文書受付	顧客より「注文書」がOJで送付される。(「印刷済注文書」)				
	2	発送	「注文書」を「在庫管理システム」に照合し「在庫」を確認し「在庫」が不足する場合は「在庫」不足を知らせる。「在庫」不足の場合は「在庫」不足を知らせる。				
	3	出荷作業					
	4	出荷完了					
	5	帳簿更新					
	6	帳簿更新					
	7	帳簿更新					
	8	帳簿更新					
	9	帳簿更新					
	10	帳簿更新					

業務記述書

指定したパターンの業務記述書を出力

iGrafX® 1-4 リナンバリング機能の強化

選択した図形の範囲を右クリックメニューより簡単にリナンバリングすることが可能です。
またその場合に、指定した開始番号以降の番号が重複しないように自動調整することも可能です。

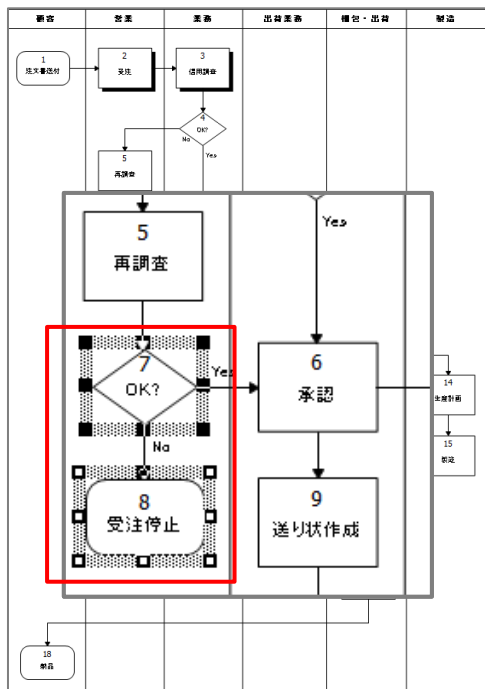

BPR+ - リナンバリング (選択)

開始番号 増分

方向
 左から 上から

選択外図形
 番号の抜け・重複を回避する

チェックを入れる

【選択した範囲でリナンバリング】

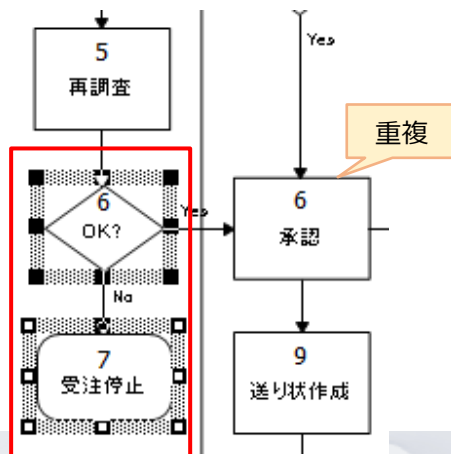

【番号の重複を回避したリナンバリング】

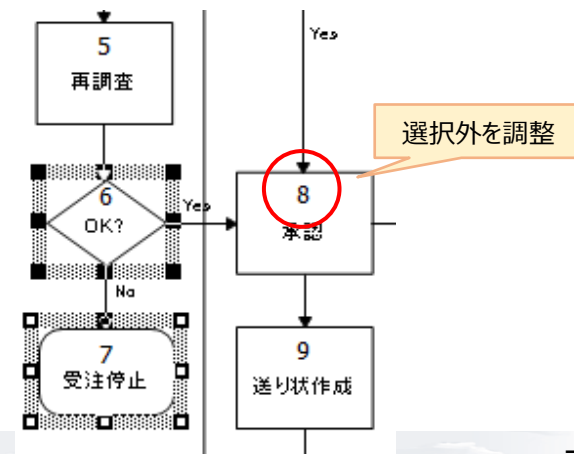

右上の対象図形にラベルを登録する項目が追加されました。ラベル項目に値を登録すると、フロー上にラベルが表示されます。また、第三者に業務フローを開示する際に伏せたい場合は、一時的に非表示にすることが可能です。

ラベル機能

表示・非表示切替

iGrafX® 1-6 作業に紐づけられた図形の整列機能

選択した作業図形に紐づけられているグラフィック図形を右クリックメニューより簡単に一括整列させることができます。

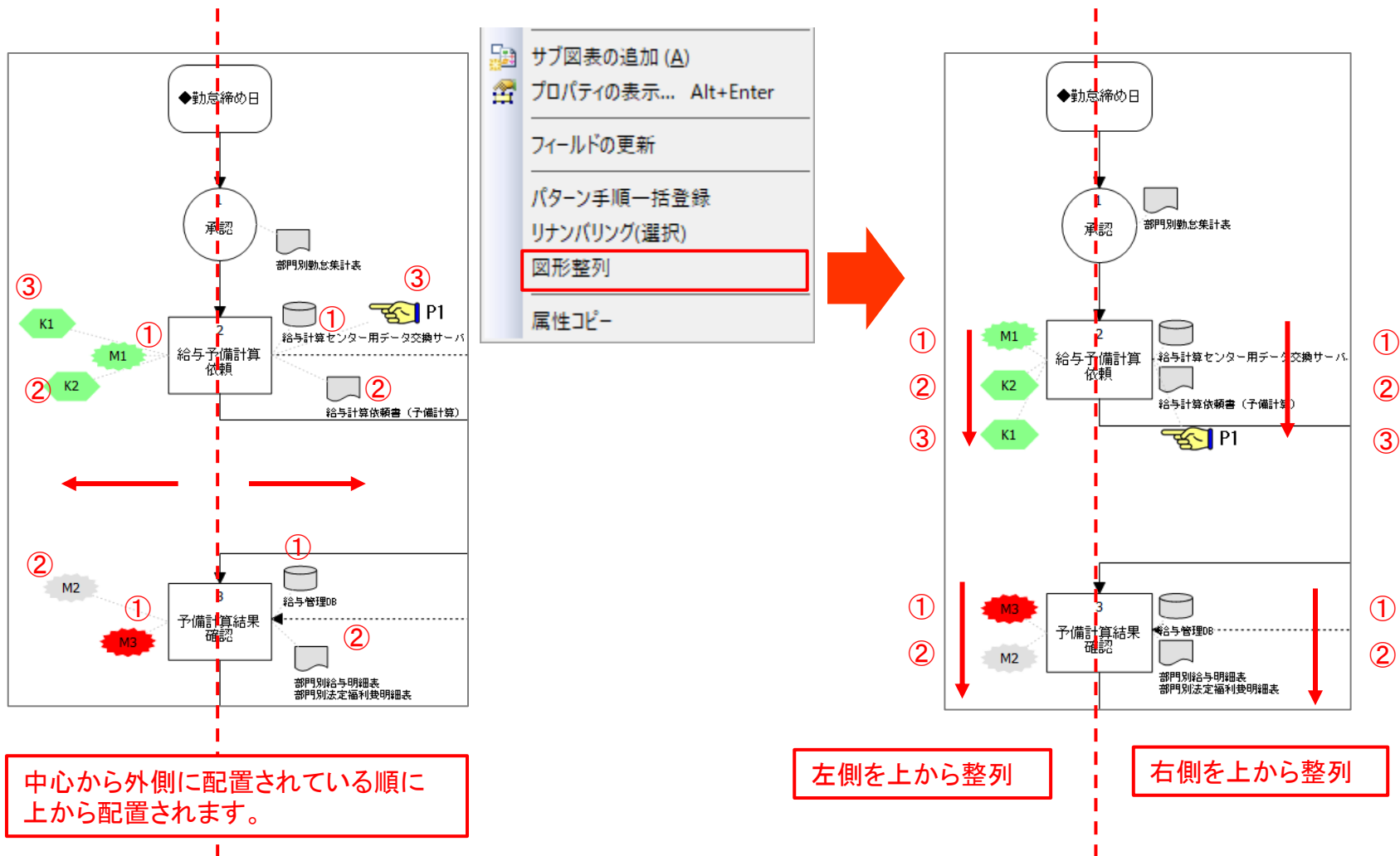

2. 管理者キットの導入

※別途インストールが必要です。(無償)

文書情報および各種図形の登録画面の項目を追加または変更することができます。

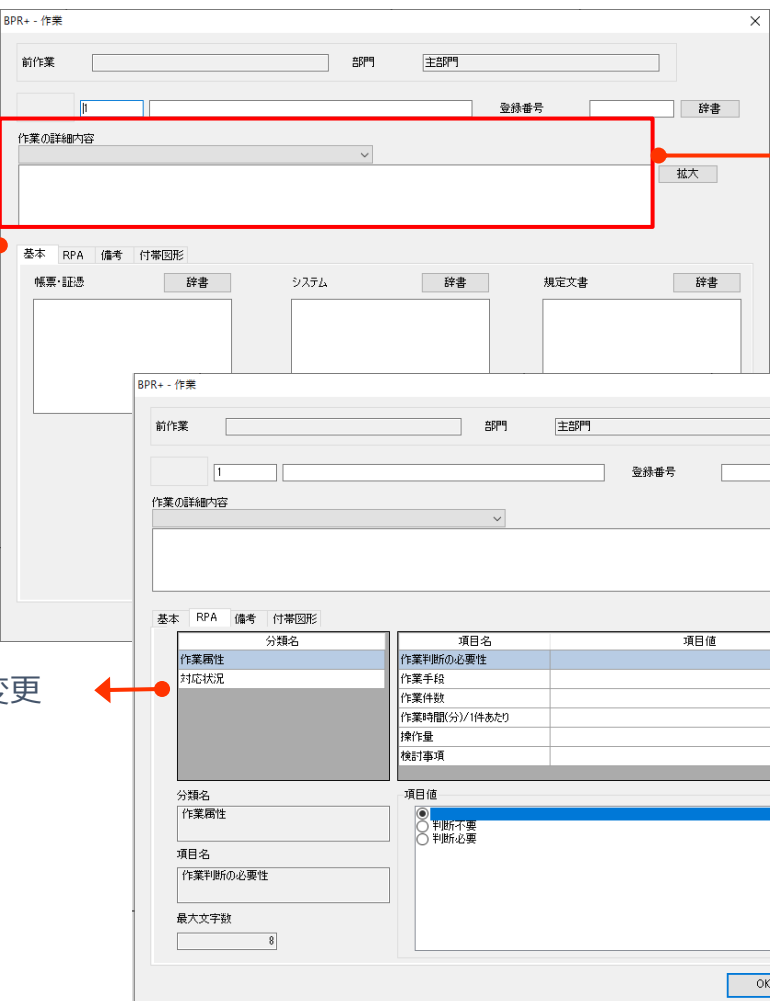

タブの追加、変更

分類の追加、変更

The screenshot shows the 'BPR+ - 作業' registration window. It features several tabs: '基本', 'RPA', '備考', and '付帯図形'. The '基本' tab is active, showing fields for '前作業', '部門', '主部門', '登録番号', and '作業の詳細内容'. Below these are sections for '帳票・証憑', 'システム', and '規定文書'. A second window is overlaid on the '付帯図形' tab, showing a table for '項目名' and '項目値', and a list of '分類名' with '作業両性' selected. A red box highlights the '作業の詳細内容' field in the main window, with an arrow pointing to the '図形グループ項目' dialog box on the right. Another red box highlights the classification table in the second window, with an arrow pointing to the '項目の追加、変更、並べ替え' text on the right.

変更画面の例

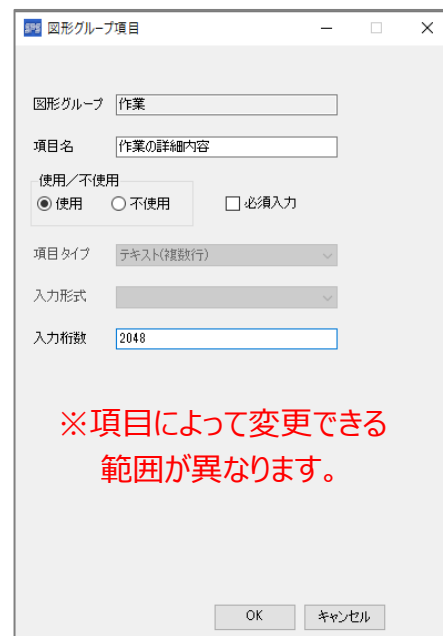

The '図形グループ項目' dialog box contains the following fields and options:

- 図形グループ: 作業
- 項目名: 作業の詳細内容
- 使用/不使用: 使用 不使用 必須入力
- 項目タイプ: テキスト(複数行)
- 入力形式: [dropdown]
- 入力桁数: 2048

※項目によって変更できる範囲が異なります。

OK キャンセル

項目の追加、変更、並べ替え

iGrafX® 2-2 帳票のレイアウト変更

BPR+で出力できるすべての帳票のレイアウトを変更することができます。

- ・業務定義書
- ・業務記述書
- ・問題管理表
- ・課題対応管理表
- ・RCM
- ・RPA対応状況一覧

帳票別出力位置の変更

帳票名: 業務記述書
変更箇所: 明細部
備考: 開始行:10

図形タイプ	項目名	表示	行	列	並び順	一括取 込対象
▶ 図表	図表ID	<input checked="" type="checkbox"/>	0	1		<input type="checkbox"/>
図表	ID	<input type="checkbox"/>	0	2		<input type="checkbox"/>
図表	名称	<input type="checkbox"/>	0	3		<input type="checkbox"/>
図表	ID	<input type="checkbox"/>	0	4		<input type="checkbox"/>
図表	名称	<input type="checkbox"/>	0	5		<input type="checkbox"/>
図表	ID	<input type="checkbox"/>	0	6		<input type="checkbox"/>
図表	名称	<input type="checkbox"/>	0	7		<input type="checkbox"/>
図表	ID	<input type="checkbox"/>	0	8		<input type="checkbox"/>
図表	名称	<input type="checkbox"/>	0	9		<input type="checkbox"/>
図表	ID	<input type="checkbox"/>	0	10		<input type="checkbox"/>
図表	名称	<input type="checkbox"/>	0	11		<input type="checkbox"/>
作業	(SYSTEMデータ) 図表識別	<input type="checkbox"/>	0	12		<input checked="" type="checkbox"/>
作業	(SYSTEMデータ) 図形No(ノート用)	<input type="checkbox"/>	0	13		<input type="checkbox"/>

保存 閉じる

列項目の追加、削除

列項目の表示、非表示

列項目の並び順を変更

※Excelで項目名や書式、印刷設定を変更することも可能です。

複数個所で使用される作業内容を辞書登録することによって、マスタとして利用することができます。
 問題、課題、リスク、コントロールについては、これらを考える着眼点として準備しておく、洗い出しがしやすくなります。

辞書

作業内容を選択

作業内容が反映

管理者キットで登録

辞書グループID	作業名	タイプ	作業の詳細内容
S100	購入上申書作成送信		購入上申書を起票し、総務部に送付する。
S100	購入上申書 受領		支店からの購入上申書を受領し、内容を確認の上、業務に必要な書類(見積書や製品シフトなど)が揃っていることを確認する。
S100	見積書添付書類準備		書類不備確認
S100	不備書類送付		支店から不備書類も入手し、総務部に送付する。
S100	不備書類の依頼		見積書治付の見積書の期限が切れているなど、添付書類に不足・不備がある場合は、上申書に連絡する。
S100	PDFファイル作成		受領した購入上申書、見積書をPDF化し、システムに登録する。
S100	見積書作成		見積書内容に基づき見積書を作成し、見積書と見積書を課長に提出する。
S100	課長承認		課長は、見積書の内容を確認し、購入理由に問題が無ければ承認する。
S100	グループ長承認		グループ長は、見積書の内容を確認し、購入理由に問題が無ければ承認する。
S100	決済メール自動配信		システムから決済メール自動配信される。
S100			
S200	注文データ送信		
S200	受注入力		
S200	価格表を確認		
S200	与信限度額を確認		与信管理システムにて、取引先毎の与信限度額が設定されており、与信限度額を超過した受注入力をするエラーにより入力した注文書に記載されている、品目、数量を確認して画面上にて在庫の確認を行う。在庫が無い場合には、商品部門に問合せを行う。
S200	商品在庫を確認		注文書管理システムより注文書を取り出す。
S200	注文書を取り出す		販売管理システムより注文書を取り出す。
S200	承認		責任者は受注一覧と注文書の商品名・数量・単価・合計金額を照合して承認を行う。
S200	注文書書の宛送		注文書を取り出し送付する。
S200	課長確認		取引先が注文書を受領する。
S200	受注一覧出力		受注一覧を取り出す。
S200	保管		注文書と承認済の受注一覧については、一対でファイルング保管を行う。

各種図形に登録した情報をフロー上で参照できるポップアップ機能と複数内容表示図形において、表示方法をカスタマイズすることができます。

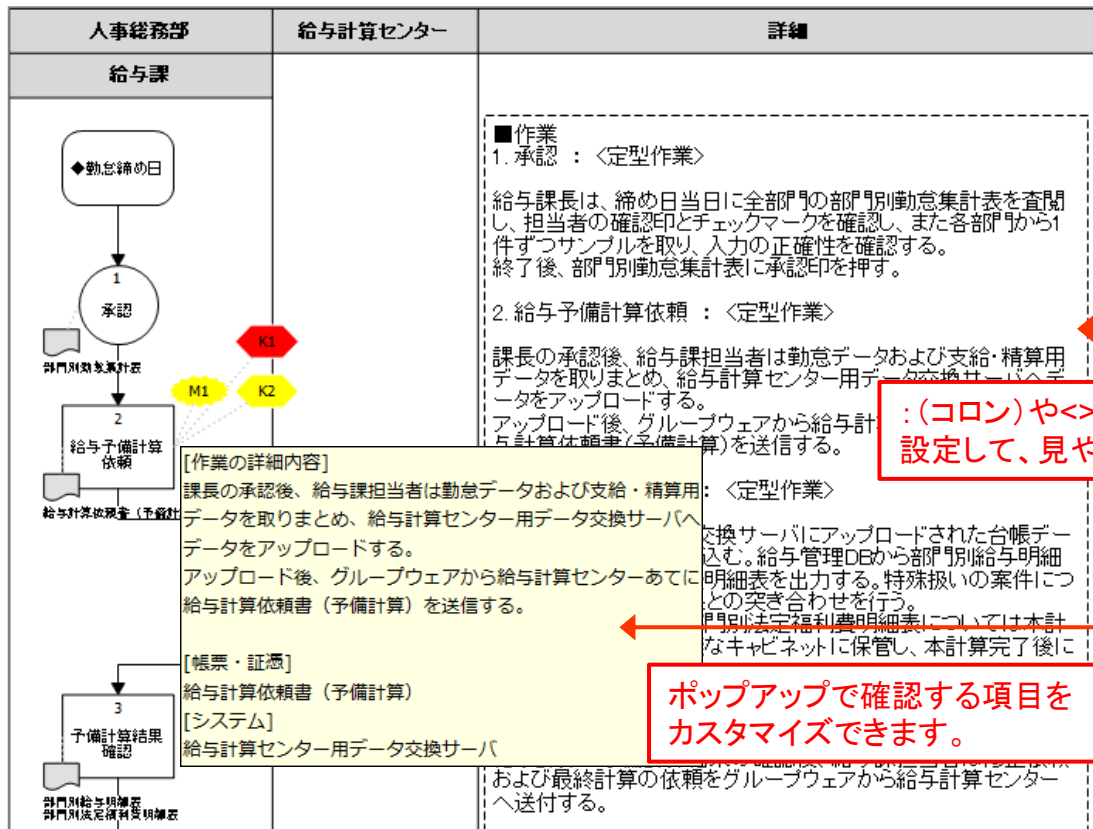

管理者キット

複数内容表示の表示方法を設定

複数内容表示図形に表示する項目値およびレイアウトを設定します。指定可能な項目は下記の通りです。*項目名は#で囲んで下さい。

指定可能項目 {作業名} {作業の詳細内容} {タイプ}

図形No, {作業名} : <{タイプ}>

{作業の詳細内容}

OK キャンセル

ポップアップに表示する項目を選択

図形メモの表示設定

- 前作業
- 作業No
- 作業名
- 作業の詳細内容
- 登録番号
- 帳票・証憑
- システム
- 規定文書
- 周期・件数
- 作業時間
- 作業担当者
- 備考
- 作業判断の必要性
- 作業手段
- 作業件数

メモを表示する

OK キャンセル

:(コロン)や<>(かっこ)、空白、改行等を設定して、見やすくカスタマイズできます。

ポップアップで確認する項目をカスタマイズできます。

iGrafX® 2-5 図形パレットの初期表示設定

iGrafXテンプレートを開いた時に表示する図形パレットを指定することができます。



管理者キット

使用する図形パレットを設定

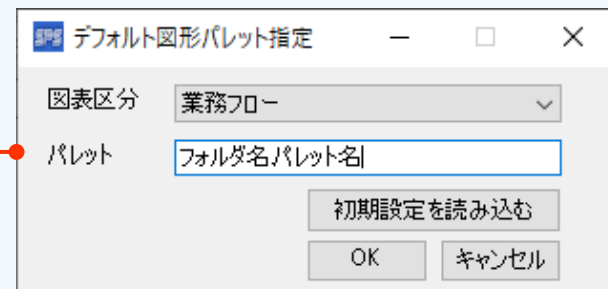

iGrafX® 2-6 図形パレットとテンプレートの複数登録

目的に応じた複数の図形パレットやテンプレートをひとつの配布ファイルにまとめて、メンバーに渡すことができます。

図形パレット

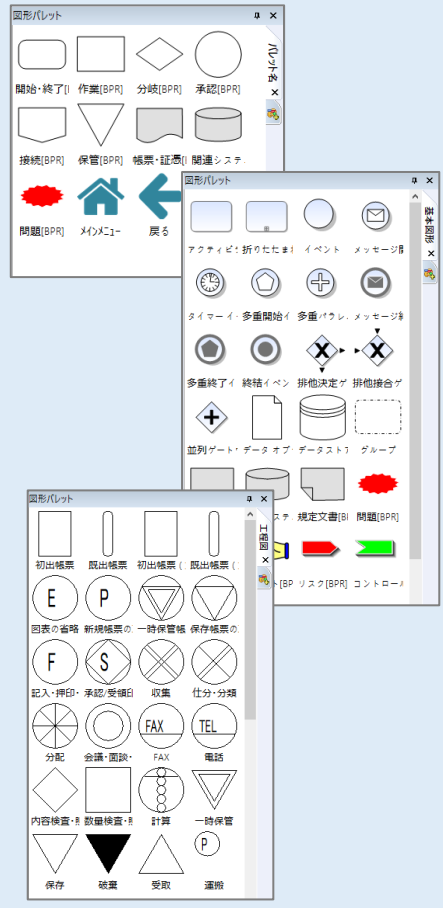

iGrafXテンプレート

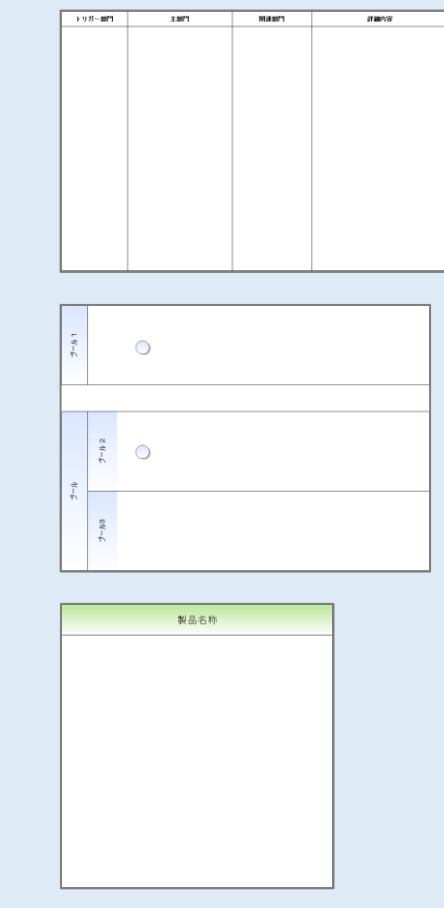

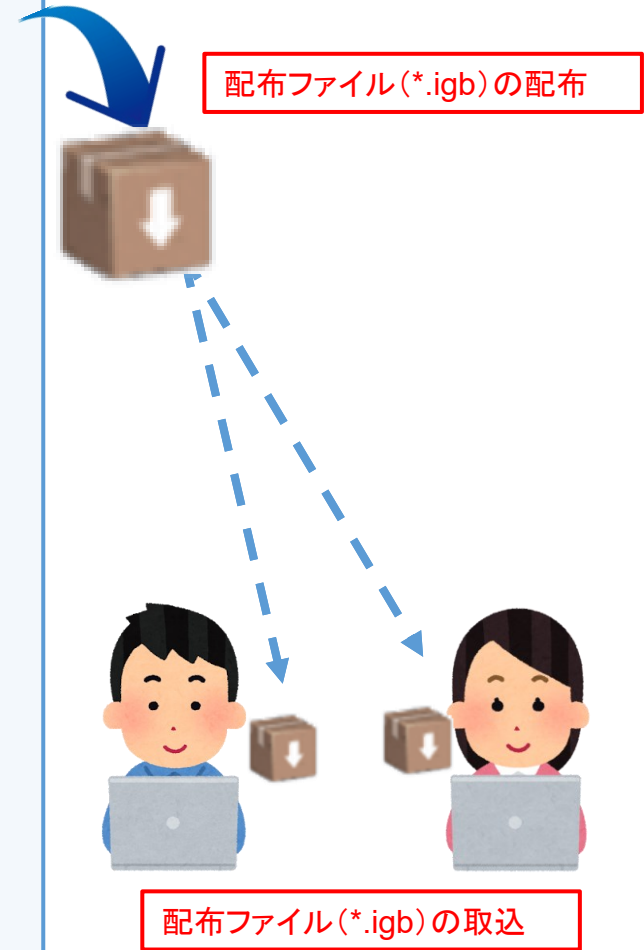

1. BPR+の追加機能

1. 業務フローのパターン機能拡張(画面)
2. 業務フローのパターン機能拡張(帳票)
3. 一括取込時のデータセット機能

2. BPR+管理者キットの追加機能

1. 登録情報の辞書機能UP

iGrafX® 1-1 業務フローのパターン機能拡張(画面)

条件による業務フローのパターンがさらに見やすくなりました。

複数のパターンを組み合わせることができるので、1フローに業務をまとめることができます。

パターンで色分け・並び順設定

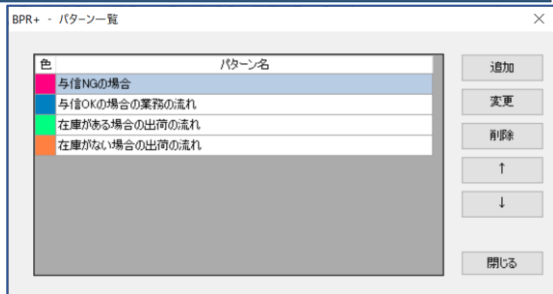

作業図形以外も選択可

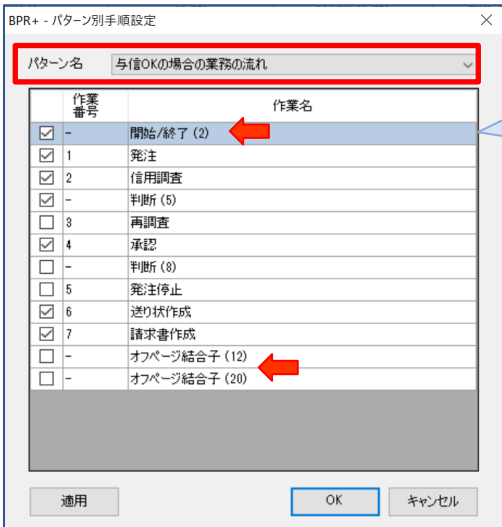

BPR図形だけでなく、
一般図形やBPMN図形
も選択可能

複数パターン強調表示・パターン名表示

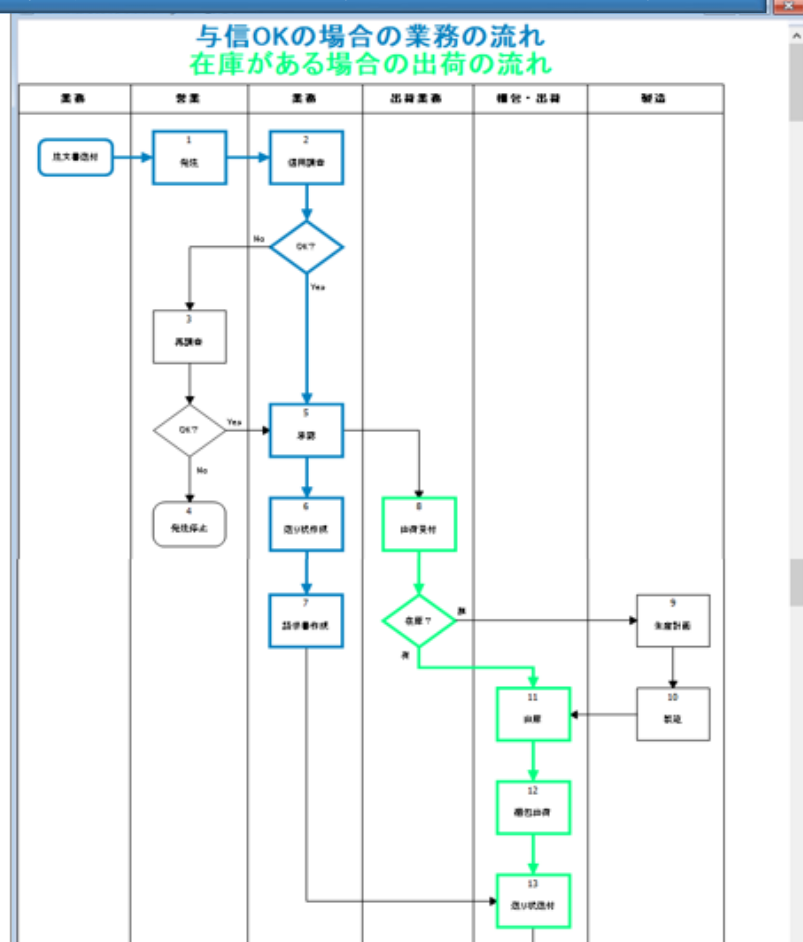

※同時に強調表示可能なパターンは5つまで

iGrafX® 1-2 業務フローのパターン機能拡張(帳票)

登録したパターンを複数の業務を横断して見ることができます。

パターンでまとめて出力

BPR+ - 帳票出力

図表区分: 業務フロー

図表ID	名称
<input checked="" type="checkbox"/> 01-01-01	受注販売
<input checked="" type="checkbox"/> 01-01-02	受注販売

帳票フォーマット: 業務記述書.xls

出力フォーマット: 業務記述書.xls

パターン名: 与信OKの場合の業務の流れ

出力条件: 全て
与信NGの場合
与信OKの場合の業務の流れ

図形種別: 在庫がある場合の出荷の流れ
在庫がない場合の出荷の流れ

項目名: 項目値

出力ファイル:
 業務記述書_01-01-01_与信OKの場合の業務の流れ.xlsx
 自動保存しない

図表ID	業務名	No	作業名称		
01-01-01	受注販売	1	発注		
		2	信用調査		
		4	承認		
		6	送り状作成		
		7	請求書作成		
		01-01-02	受注販売	1	出荷受付
		4		出荷	
5	梱包出荷				
6	送り状送付				

パターンを指定して複数フローをまとめて出力

出力ファイル名にパターン名を自動で追加

帳票「パターンマトリクス」

フローに登録されたパターンと対応する作業のマトリクス表

作業		パターン					
		与信OKの場合	与信NGの場合	在庫がある場合	在庫がない場合		
図表ID	作業No	作業名	作業内容	与信OKの場合の業務の流れ	与信NGの場合の業務の流れ	在庫がある場合の出荷の流れ	在庫がない場合の出荷の流れ
01-01-01	1	発注	発注担当者による受注した注文書を確認して販売管理システムに入力する。	○	○	○	○
	2	信用調査	発注担当者による信用調査システムリストを確認して、新規取引の得意先など必要な信用調査を行う。	○	○	○	○
	3	承認	発注担当者による信用調査の結果について再調査を行い、取引の可否や取引条件等の契約地見直し等を行う。	○			
	4	承認	発注担当者による信用調査の結果を確認して与信関係確認を決定して承認する。	○	○	○	○
	5	発注停止	発注担当者による発注の停止・保留に対して注文取消、取引停止処理を行う。	○			
	6	送り状作成	発注担当者による送り状リストを確認して送り状を作成する。		○		
	7	請求書作成	発注担当者による送り状リストを確認して出荷時に必要な請求書を作成する。出荷先と請求先が異なる場合は、出荷後に実施する。		○		
01-01-02	1	出荷受付	出荷担当者による、受注一覧リストを参照して在庫照会を実施する。在庫がある場合は在庫引当を実行する。		○	○	○
	2	信用調査	出荷担当者による受注データ、帳簿データ等より与信状況を確認して所定書を作成し実行する。別途、工務系部門に指示を行う。				○
	3	納品	木工工程担当者による、納品手帳に基づき作業する。				○
	4	納品	倉庫担当者による、出荷指示リストよりピッキングを行う。		○	○	○
	5	梱包出荷	倉庫担当者による、ラベルを貼付して出荷に際した梱包作業を行う。		○	○	○
	6	送り状送付	出荷担当者による、送り状、その他関係書類を確認して発送する。		○		○

iGrafx® 1-3 一括取込時のデータセット機能



今までより簡単に既存のフロー上にBPR+図形を増やせるようになりました。
 出力したEXCELファイルに行を挿入して追加したとき、「非表示列の項目に入力忘れて一括取込エラーになった」を解消します。
 EXCEL帳票の非表示列の項目には前後の情報からデータをセットします。

※増やしたいBPR+図形のNo. (作業No.、問題No.など) と、その図形を配置する図表IDは入力必須です。

問題管理表_400-20-2.xlsx

出力したEXCELに行を挿入して内容入力

作業		問題							
図表ID	業務名	No	名称	問題No	ステータス	対象範囲	業務上の問題	あるべき姿	想定される要因
400-20-2	給与計算センター計算依頼	3	給与計算依頼	M1	課題化済み	作業	給与計算前の最終締めなので、ここで動息が確定されていないといけないが、締め日以降も修正依頼が直接人事部や給与計算センターに届くことがあり、処理待ちや手戻りが発生する。	締め日までに必ず動息が確定している。	・タイムカードを持たない一時出向者、長期出張者の動息の集まりが悪い
400-20-2	給与計算センター計算依頼	3	給与計算依頼	M2	未検討	作業	給与課担当者は作業端末が限定されるため在宅勤務ができない。	給与課担当者も在宅勤務ができるようにする。	セキュリティの観点から情報の取扱いには注意が必要

編集したEXCELファイルより一括取込を実行

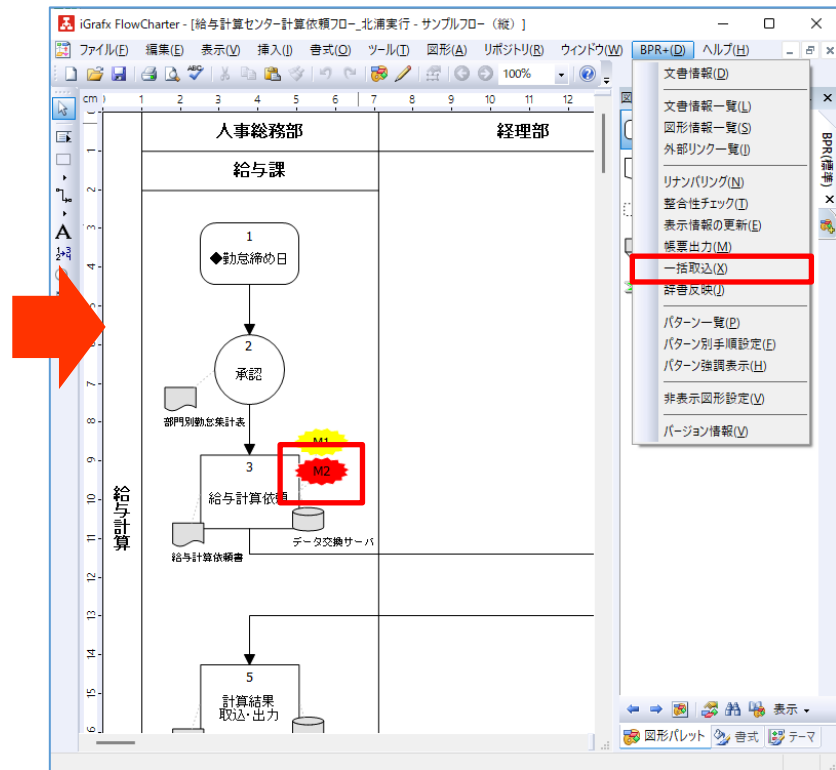

非表示列は空白のままでOK

問題No	図表ID	ノート番号	図形名	ステータス	対象範囲	業務上の問題
M1	400-20-2	M00001	問題(BPR)	課題化済み	作業	給与計算前の最終締めなので、ここで動息が確定されていないといけないが、締め日以降も修正依頼が直接人事部や給与計算センターに届くことがあり、処理待ちや手戻りが発生する。
M2				未検討	作業	給与課担当者は作業端末が限定されるため在宅勤務ができない。

※フロー上にない図形の種類を追加することはできません

辞書グループIDを使って登録情報のグルーピングすることができます。
グルーピングした辞書グループIDを使うことで、呼び出し登録時に絞り込みを行うことができます。

管理者キットで登録

辞書データメンテナンス

保存 キャンセル

図形名 作業 *辞書データの保存は、選択中の図形に対してのみ行われます。(データ保存は図形毎に別々に行う必要があります。)

辞書グループID JS

辞書グループID	作業名	タイプ	作業の詳細
1 JS	給与計算依頼	定型作業	課長の承認後、給与課担当者は勤怠データおよび支給・精算用データを取りまとめ、給与計算センター用データ交換サーバへ取り込む。
2 JS	計算結果 取込・出力	定型作業	給与計算センターからデータ交換サーバにアップロードされた台帳データを給与管理DBに取り込む。給与管理DBから部門別供給台帳データを取得し、給与明細表、部門別法定福利費台帳表、部門別法定福利費台帳表、部門別法定福利費台帳表を出力し、給与課から送付された部門別供給台帳表、部門別法定福利費台帳表と照合し、給与明細表、部門別法定福利費台帳表、部門別法定福利費台帳表を適宜キャビネットの所定のフォルダへ保管する。
3 JS	金額・科目など照合	定型作業	給与明細表、部門別法定福利費台帳表、部門別法定福利費台帳表、部門別法定福利費台帳表を適宜キャビネットの所定のフォルダへ保管する。
4 JS	帳票保管	定型作業	給与明細表、部門別法定福利費台帳表、部門別法定福利費台帳表、部門別法定福利費台帳表を適宜キャビネットの所定のフォルダへ保管する。
5 JS	承認	定型作業	給与明細表、部門別法定福利費台帳表、部門別法定福利費台帳表、部門別法定福利費台帳表を適宜キャビネットの所定のフォルダへ保管する。

辞書グループIDに分けて登録

入力画面で呼出

BPR+ - 作業

前作業

1

辞書グループ番号 辞書

登録番号

作業の詳細内容

拡大

基本 RPA 備考 付帯図形

帳票・証憑 辞書 システム 辞書 規定文書 辞書

周期・件数 作業時間

作業担当者

OK キャンセル



BPR+ - 辞書データ一覧

辞書グループID JS

辞書グループID	作業名	タイプ	作業の詳細内容
JS	給与計算依頼	定型作業	課長の承認後、給与課担当者は勤怠データおよび支給・精算用データを取りまとめ、給与計算センター用データ交換サーバへ取り込む。
JS	計算結果 取込・出力	定型作業	給与計算センターからデータ交換サーバにアップロードされた台帳データを給与管理DBに取り込む。給与管理DBから部門別供給台帳データを取得し、給与明細表、部門別法定福利費台帳表、部門別法定福利費台帳表を出力し、給与課から送付された部門別供給台帳表、部門別法定福利費台帳表と照合し、給与明細表、部門別法定福利費台帳表、部門別法定福利費台帳表を適宜キャビネットの所定のフォルダへ保管する。
JS	金額・科目など照合	定型作業	給与明細表、部門別法定福利費台帳表、部門別法定福利費台帳表、部門別法定福利費台帳表を適宜キャビネットの所定のフォルダへ保管する。
JS	帳票保管	定型作業	給与明細表、部門別法定福利費台帳表、部門別法定福利費台帳表、部門別法定福利費台帳表を適宜キャビネットの所定のフォルダへ保管する。
JS	承認	定型作業	給与明細表、部門別法定福利費台帳表、部門別法定福利費台帳表、部門別法定福利費台帳表を適宜キャビネットの所定のフォルダへ保管する。
JS	給与計算依頼	定型作業	課長の承認後、給与課担当者は勤怠データおよび支給・精算用データを取りまとめ、給与計算センター用データ交換サーバへ取り込む。
JS	給与計算の実施	定型作業	給与計算センターからデータ交換サーバにアップロードされた台帳データを給与管理DBに取り込む。給与管理DBから部門別供給台帳データを取得し、給与明細表、部門別法定福利費台帳表、部門別法定福利費台帳表を出力し、給与課から送付された部門別供給台帳表、部門別法定福利費台帳表と照合し、給与明細表、部門別法定福利費台帳表、部門別法定福利費台帳表を適宜キャビネットの所定のフォルダへ保管する。
JS	データ取込・出力	定型作業	給与計算センターからデータ交換サーバにアップロードされた台帳データを給与管理DBに取り込む。給与管理DBから部門別供給台帳データを取得し、給与明細表、部門別法定福利費台帳表、部門別法定福利費台帳表を出力し、給与課から送付された部門別供給台帳表、部門別法定福利費台帳表と照合し、給与明細表、部門別法定福利費台帳表、部門別法定福利費台帳表を適宜キャビネットの所定のフォルダへ保管する。
JS	給与計算関連帳票の送付	定型作業	給与明細表、部門別法定福利費台帳表、部門別法定福利費台帳表、部門別法定福利費台帳表を適宜キャビネットの所定のフォルダへ保管する。
JS	保管	定型作業	給与明細表、部門別法定福利費台帳表、部門別法定福利費台帳表、部門別法定福利費台帳表を適宜キャビネットの所定のフォルダへ保管する。
JS	データ照合	定型作業	給与明細表、部門別法定福利費台帳表、部門別法定福利費台帳表、部門別法定福利費台帳表を適宜キャビネットの所定のフォルダへ保管する。
JS	部門承認	定型作業	給与明細表、部門別法定福利費台帳表、部門別法定福利費台帳表、部門別法定福利費台帳表を適宜キャビネットの所定のフォルダへ保管する。

辞書グループIDによる絞り込み

OK キャンセル



1. BPR+の追加機能

1. BPR+とHACCPクリエータを同時にインストール対応
2. 問題・課題等の図形Noの0詰め表示機能を追加
3. 帳票の標準テンプレートを3桁拡張子(xls)から4桁拡張子(xlsx, xlsm)に変更

2. BPR+管理者キットの追加機能

1. 管理者キットで帳票に出力できる項目を追加

iGrafx® 1-1 BPR+とHACCPクリエイターを同時にインストール対応

BPR+とHACCPクリエイターを同時にインストールできるようになりました。

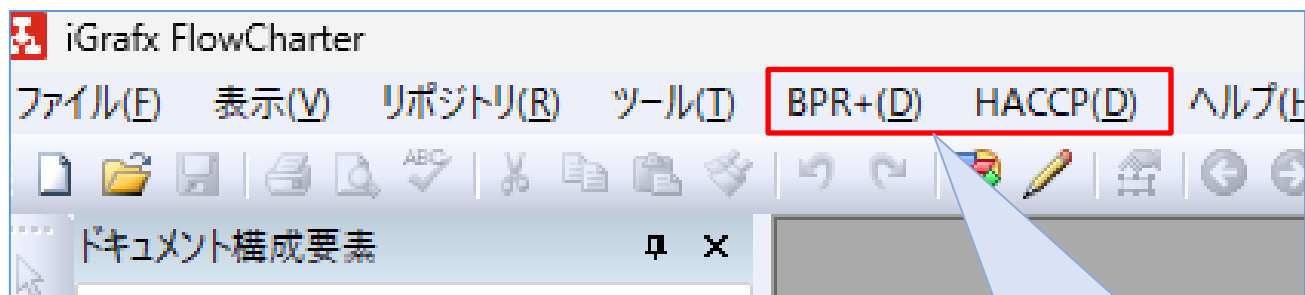

同時インストールを行うと、BPR+、HACCPをそれぞれメニューから選択できるようになります。

iGrafX[®] 1-2 問題・課題等の図形Noの0詰め表示機能を追加

作業図形、問題図形、課題図形等の番号を0埋めで表示できるようになりました。

The diagram illustrates the zero-padding functionality for figure numbers (No.) in three main areas:

- 作業 (Job):** A form titled "受注入力" (Order Entry) with a field for "受注入力" (Order Entry) containing "p001".
- 問題 (Problem):** A form titled "BPR+ - 問題" (BPR+ - Problem) with a field for "業務上の問題" (Business Problem) containing "M p001".
- 課題 (Task):** A form titled "BPR+ - 課題" (BPR+ - Task) with a field for "課題" (Task) containing "K p001".

Below these forms is a table summarizing the data:

作業			問題			
図表ID	No	名称	問題 No	ステータス	対象範囲	業務上の問題
XX-XX-XX	0001	受注入力	M0001			注文書からシステムへの転記に時間がかかる

Examples of zero-padded figure numbers:

- 0001 受注入力 (Job)
- M0001 (Problem)
- K0001 (Task)
- 01 受注入力 (Job)
- M01 (Problem)
- K01 (Task)

図形Noの表示設定 (Figure No. Display Settings)

- 図形Noをゼロ埋め表示する (Zero-pad figure No.)
- 桁数 (Number of digits): 4

2桁、3桁、4桁の0詰めを設定することができます

管理者キットで設定し、配布ファイルを作成する必要があります

iGrafX® 1-3 帳票の標準テンプレートの拡張子変更

帳票出力時に、EXCELファイルのフォーマットを拡張子4桁（xlsx, xlsx）に変更しました。
（拡張子3桁（xls）では出力できなくなりました）

BPR+ - 帳票出力

図表区分: 業務フロー [全選択] [全解除]

図表ID	名称
<input checked="" type="checkbox"/> 400-20-1	勤怠関連書類回収/給与支給管理/労務管理/人事総務部/SPS商事株式会社
<input type="checkbox"/> 400-20-2	給与計算センター計算依頼/給与支給管理/労務管理/人事総務部/SPS商事...

帳票フォーマット

出力フォーマット: 業務記述書.xlsx

帳票名称
<input checked="" type="checkbox"/> 業務定義書
<input checked="" type="checkbox"/> 業務記述書

パターン名: 全て

出力条件

図形種別: []

項目名: [] 項目値: []

出力ファイル

C:\Users\test\Desktop\業務記述書_400-20-1.xlsx [参照]

自動保存しない

[OK] [キャンセル]

出力フォーマットが4桁拡張子になります

手動で3桁拡張子に変更しても、出力時は4桁拡張子として出力されます

iGrafx® 2-1 管理者キットで帳票に出力できる項目を追加

管理者キットで帳票に出力できる項目が追加されました。

帳票別出力位置の変更

帳票名: 業務記述書

変更箇所: 明細部

備考: 開始行:10

	図形タイプ	項目名	表示	行	列	並び順	一括取 込対象
▶	図表	図表ID	<input checked="" type="checkbox"/>	0	1		<input type="checkbox"/>
	図表	ID	<input type="checkbox"/>	0	2		<input type="checkbox"/>
	図表	名称	<input type="checkbox"/>	0	3		<input type="checkbox"/>
	図表	ID	<input type="checkbox"/>	0	4		<input type="checkbox"/>
	図表	名称	<input type="checkbox"/>	0	5		<input type="checkbox"/>
	図表	ID	<input type="checkbox"/>	0	6		<input type="checkbox"/>
	図表	名称	<input type="checkbox"/>	0	7		<input type="checkbox"/>
	図表	ID	<input type="checkbox"/>	0	8		<input type="checkbox"/>
	図表	名称	<input type="checkbox"/>	0	9		<input type="checkbox"/>
	図表	ID	<input type="checkbox"/>	0	10		<input type="checkbox"/>
	図表	名称	<input checked="" type="checkbox"/>	0	11		<input type="checkbox"/>
	作業	(SYSTEMデータ)図表識別	<input type="checkbox"/>	0	12	1	<input checked="" type="checkbox"/>
	作業	(SYSTEMデータ)図形No(ソート用)	<input type="checkbox"/>	0	13	2	<input type="checkbox"/>

設定できる項目が追加されました

保存 閉じる



<https://igrafx.info/>